



PRODUKTINFORMATION

FENSTERBESCHLAG ROTO ALUVISION T 600-10





ALLGEMEINES



HOCHWERTIG, VERDECKT LIEGEND, BELASTBAR

- vereint großzügige Fensterformate, ästhetische Formen und schmale Profilansichten.
- alle Bauteile sind von außen unsichtbar in Fensterrahmen und -flügel integriert.

FLÜGELGEWICHTE BIS 130 KG KEIN PROBLEM

- dezenter Beschlag für „elegante Schwergewichte“
- Tragkraftehöhung auf 130 kg durch nur ein zusätzliches, unsichtbares Bauteil

KORROSIONSGESCHÜTZT, WARTUNGSARM UND LEICHTGÄNGIG

- höchster Korrosionsschutz (Korrosionsklasse 4)
- innovative, selbstheilende Oberflächenbeschichtung RotoSil Nano
- Dauerschmierung durch integrierte Fettdepottaschen, dadurch weniger Verschleiß



WENIGER TEILE, MODULARES SYSTEM, VERKÜRZTE MONTAGEZEIT

- gleicher Zentralverschluss wie T 540-10
- keine Bohrung im Rahmen für Ecklager erforderlich
- komplett klemmbar
- mit max. 2 Werkzeugen montier- und justierbar

INNOVATIV IN FUNKTION, BEDIENUNG UND EINBAU

- großer Öffnungswinkel von 100 Grad
- Fingerschutz durch schmalen Spalt an Bandseite
- einfache Justierung am Axer durch 4 mm Innensechskantschlüssel
- einfache Seiten- und Höhenverstellung am Eckband

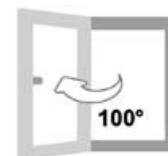



FLÜGELPROFIL

RAHMENPROFIL

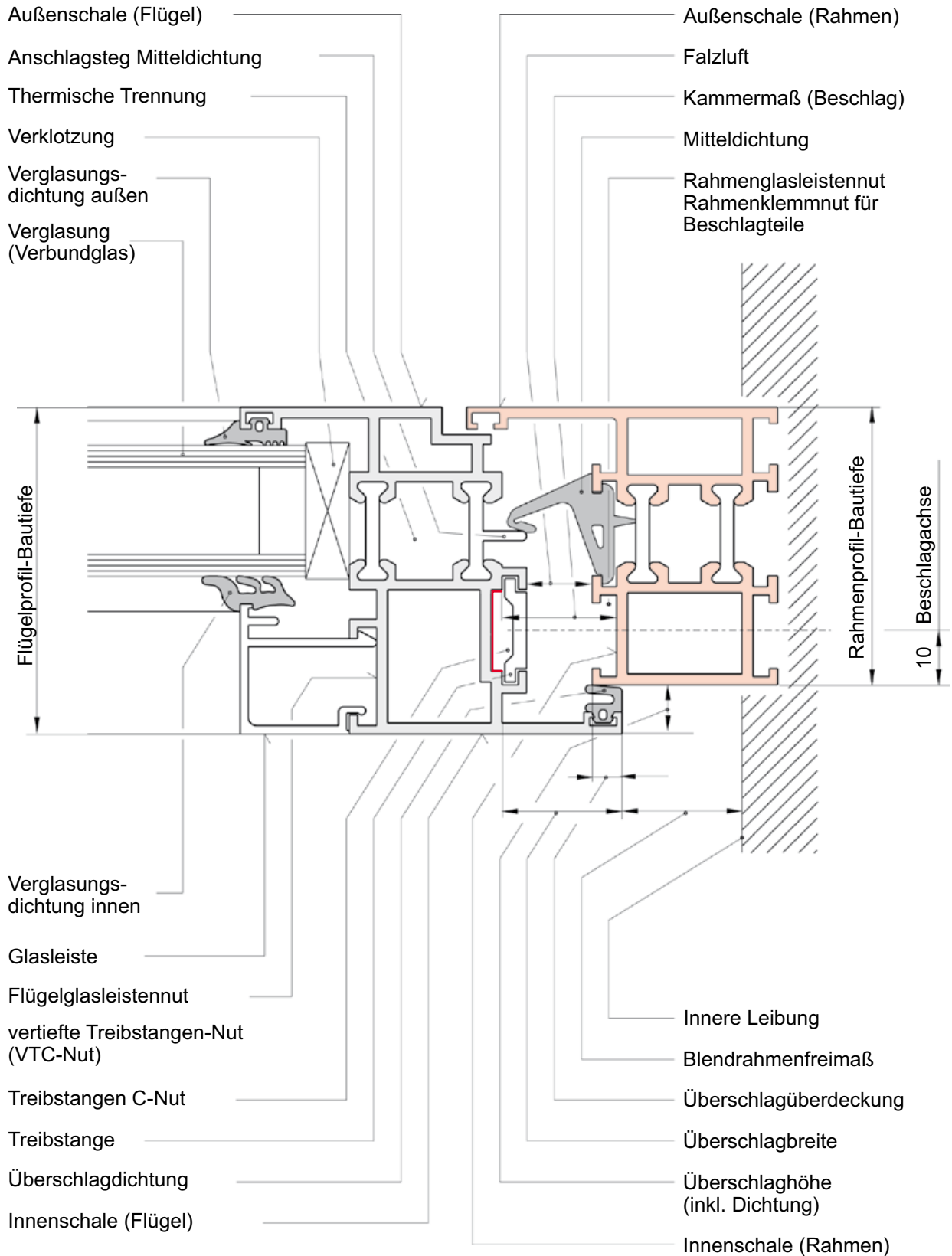



PLATZBEDARF UND PROFILBEARBEITUNG

Rahmen / Flügel

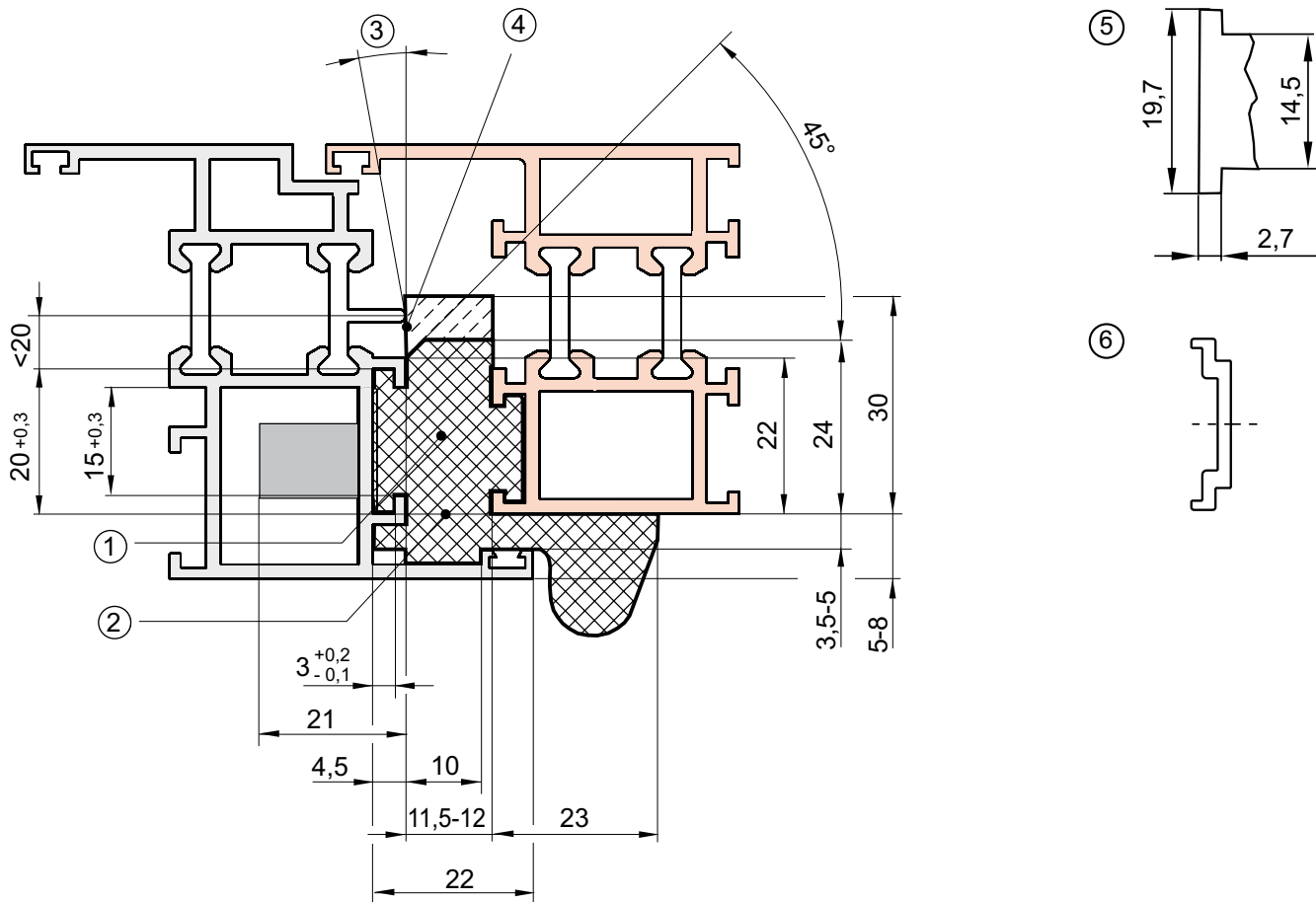

RAHMENNUT

Nut Variante V.01

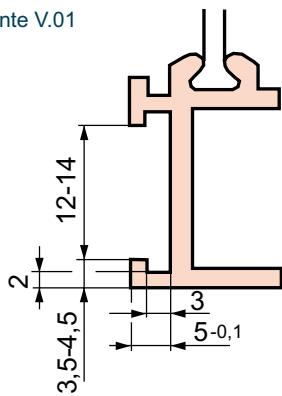

Nut Variante V.02

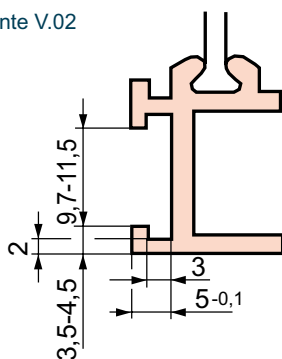

Platzbedarf Einlassgetriebe

Platzbedarf AluVision T 540-10 / T 600 (Standard-Beschlag)

Platzbedarf AluVision T 540-10 / T 600 (Einbruchhemmender-Beschlag)

- ① Erforderlicher Platzbedarf. Dicke Konturen sind wichtige Anschlussflächen für das Roto ALU Beschlagsystem.
- ② Flucht Flügel-Rahmen unbedingt beachten!
- ③ 12° für Flügelbreite 340 mm, 9° für Flügelbreite 500 mm bei einer Profil-Bautiefe von max. 100 mm.
- ④ Über das Niveau der Treibstangen-C-Nut dürfen keine Dichtungsstege von Mitteldichtungen usw. überstehen.
- ⑤ Maximalmaße der Beschlagteile, die in der Treibstangen-C-Nut auch bei Farbbeschichtung leicht laufen müssen.
- ⑥ AluVision T 540-10 spezifisches Treibstangenprofil

Bei abweichenden Maßen wenden Sie sich bitte an Ihren esco-Fachberater! Angaben in mm.



Grundbeslag, bestehend aus:

Verschlussseiten:

- DK-Verschlussseite
V.01 / V.02
- TF-Verschlussseite
(Zentralverschluss)
V.01 / V.02
- Eckumlenkung MV-Set
V.01 / V.02

Getriebe und Zubehör

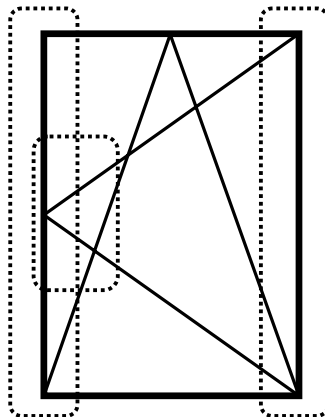

Bandseitenteile:

- DK-Bandseitenteile 500
+ Axer
- DK-Bandseitenteile 735
+ Axer
- TF-Bandseitenteile 500
+ Axer
- TFBandseitenteile 735
+ Axer
- Aufrüst-Set 130 kg

| FB | Größenabhängige Zusatzteile für DK und TF (zum Grundbeslag) | | | |
|----------------|---|---------------|----------------|----|
| | 500 - 735 mm | 736 - 1300 mm | 1301 - 1600 mm | |
| FH | DK / TF | DK / TF | DK | TF |
| 555 - 1200 mm | | | | |
| 1201 - 1800 mm | | | | |
| 1801 - 2400 mm | | | | |

Legende:

- (5) Schließstück
- (29) Drehbegrenzer-Set
(FB ≥ 1200mm)
- (19) Schließer steckbar
- (52) Zweitschere DK
- (25) Eckumlenkung MV-Set
- (53) Zweitschere TF

Hinweis: Die Anzahl der Mittelverschlüsse hängt von der Profilstabilität (Profilsystem) ab und ist den Anforderungen bzw. Beanspruchungsgruppen anzupassen.



GARNITUREN- ZUSAMMENSTELLUNGEN



Dreh

Grundbeslag, bestehend aus:

Verschlussseiten:

- Verschlussseite FB<1300
V.01 / V.02
- Verschlussseite FB>1300
(Zentralverschluss)
V.01 / V.02

Getriebe und Zubehör

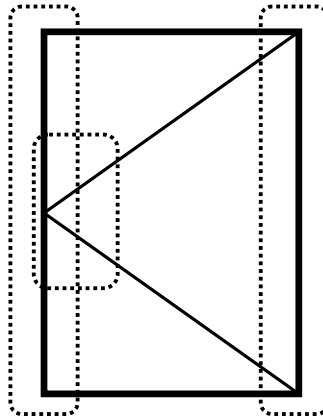

Bandseitenteile:

- Falzaxer
- Falzaxerband
- Eckband
- Ecklager
- Aufrüst-Set 130kg

| FB | Größenabhängige Zusatzteile (zum Grundbeslag) | |
|----------------|--|---|
| | 250 - 1300 mm (mit Verschlussseite FB < 1300mm) | 1301 - 1600 mm (mit Verschlussseite FB > 1300mm) |
| 520 - 1200 mm | | |
| 1201 - 1800 mm | | |
| 1801 - 2400 mm | | |

Legende:

⑤ Schließstück

②⑨ Drehbegrenzer-Set
(FB ≥ 1200mm)

①⑨ Schließer steckbar

③① Mittelschließer

Hinweis: Die Anzahl der Mittelverschlüsse hängt von der Profilstabilität (Profilsystem) ab und ist den Anforderungen bzw. Beanspruchungsgruppen anzupassen.

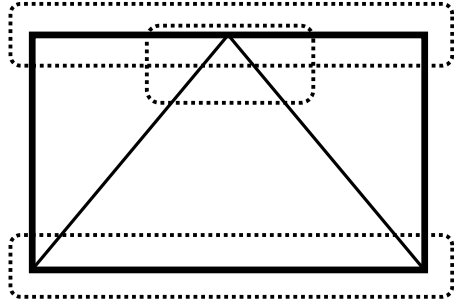
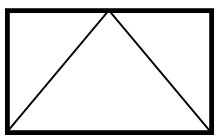
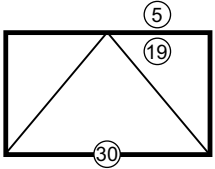

| Grundbeslag, bestehend aus: | | |
|---|---|--|
| | <p><u>K-Grundgarnitur mit Verschluss</u></p> | <p><u>Getriebe und Zubehör</u></p>  |
| | <p><u>Bandseitenteile</u></p> <ul style="list-style-type: none"> - Falzaxer (1xDIN L/1xDIN R) - Falzaxerband (2x erforderlich) | |
| Größenabhängige Zusatzteile (zum Grundbeslag) | | |
| | 520 - 1200 mm | 1201 - 1600 mm |
| 500 - 1300 mm |  |  |

- Legende:**
- ⑤ Schließstück
 - ⑱ Schließer steckbar
 - ⑳ Mittelschließer

Hinweis: Die Anzahl der Mittelverschlüsse hängt von der Profilstabilität (Profilsystem) ab und ist den Anforderungen bzw. Beanspruchungsgruppen anzupassen.



T 600-10 DK - 10ER GARNITUR

Dreh-Kipp - Beschlagübersicht

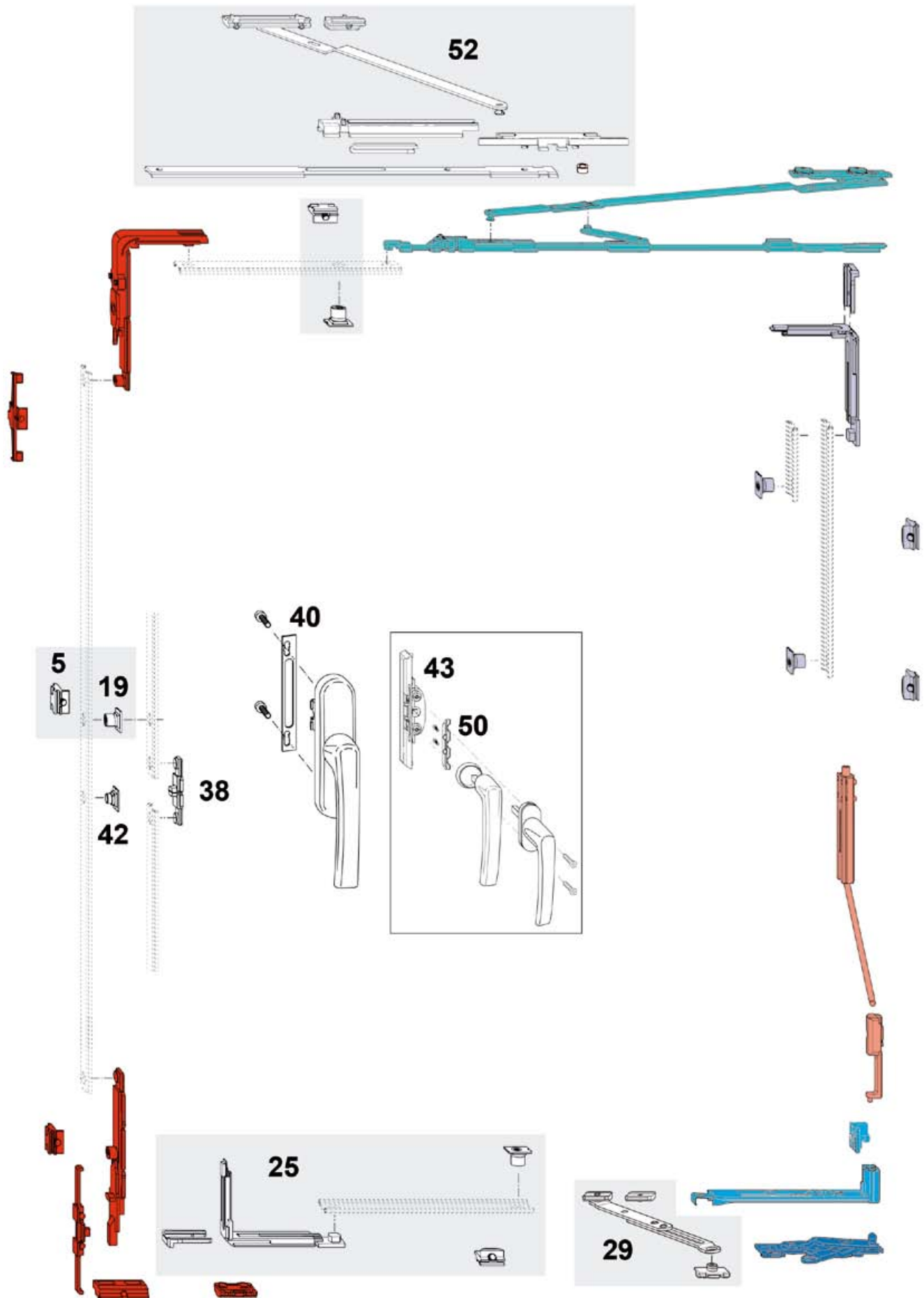



T 600-10 DK - 10ER GARNITUR

Dreh-Kipp - Verschlussseite / Axer



Verschlussseite mit Schaltsperre

| esco-Nr. | ME | DIN | Farbe | Variante |
|-----------|-------|-----|-------|----------|
| 70-728160 | VE 10 | L+R | blank | V.01 |
| 70-728179 | VE 10 | L+R | blank | V.02 |

Achtung: enthält 9 mm Schließstück.

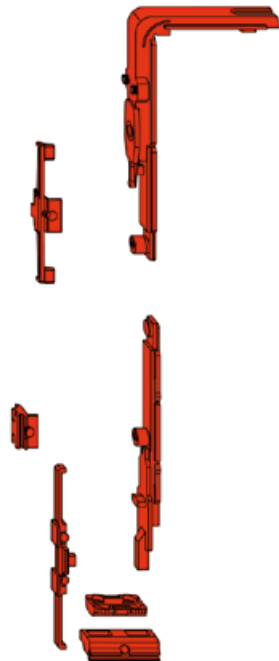

Eckumlenkung MV-Set

| esco-Nr. | ME | DIN | Farbe | Variante |
|-----------|-------|-----|-------|----------|
| 70-839760 | VE 20 | L+R | blank | V.02 |
| 70-728110 | VE 20 | L+R | blank | V.01 |

Achtung: enthält 9 mm Schließstück.

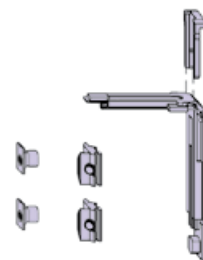

Scherenführung 500 vormontiert

| esco-Nr. | ME | DIN | Farbe |
|-----------|-------|-----|-------|
| 70-851884 | VE 10 | L+R | blank |



Scherenführung 735 vormontiert

| esco-Nr. | ME | DIN | Farbe |
|-----------|-------|-----|-------|
| 70-851892 | VE 10 | L+R | blank |



Axer 500 vormontiert

| esco-Nr. | ME | DIN | Farbe |
|-----------|-------|-----|-------|
| 70-851906 | VE 10 | L | blank |
| 70-851914 | VE 10 | R | blank |





T 600-10 DK - 10ER GARNITUR

Dreh-Kipp - Axer / Bandseite



Axer 735 vormontiert

| esco-Nr. | ME | DIN | Farbe |
|-----------|-------|-----|-------|
| 70-851922 | VE 10 | L | blank |
| 70-851930 | VE 10 | R | blank |



Eckband vormontiert mit Stellstück

| esco-Nr. | ME | DIN | Farbe |
|-----------|-------|-----|-------|
| 70-851957 | VE 10 | L | blank |
| 70-851965 | VE 10 | R | blank |



Ecklager vormontiert

| esco-Nr. | ME | DIN | Farbe |
|-----------|-------|-----|-------|
| 70-851973 | VE 10 | L | blank |
| 70-851981 | VE 10 | R | blank |



Aufrüst-Set 130 kg für Flügelgewicht > 100 kg - 130 kg bei Drehflügel > 80 kg - 130 kg bestehend aus: Lastabtragung und Rahmenlager

| esco-Nr. | ME | DIN | Farbe |
|-----------|-------|-----|-------|
| 70-852007 | VE 10 | L | blank |
| 70-852015 | VE 10 | R | blank |



Größenabhängige bzw. zusätzlich erforderliche Bauteile finden Sie im Anhang.

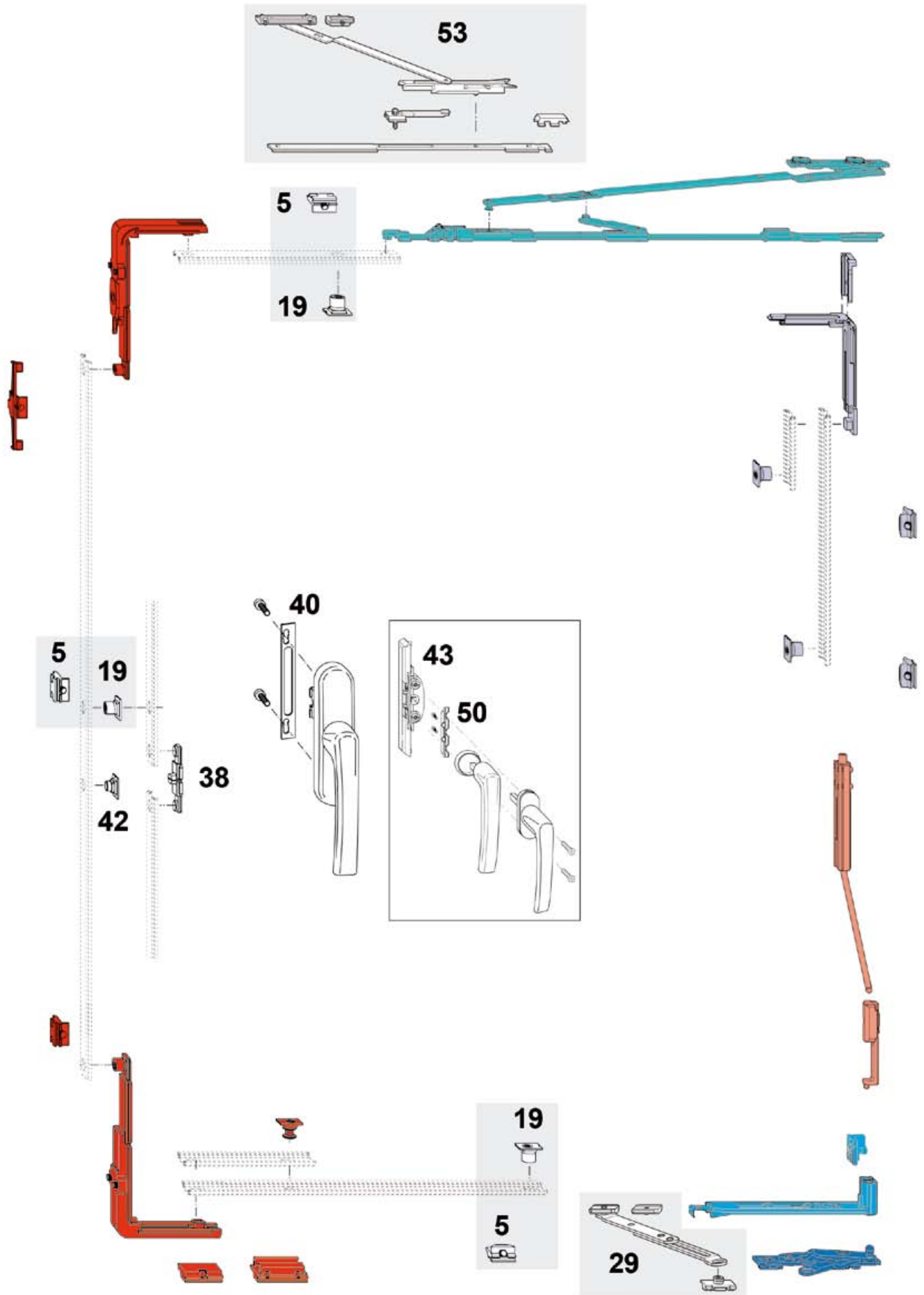
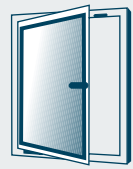



T 600-10 TF - 10ER GARNITUR

Tilt-First - Verschlussseite



Verschlussseite TF mit Schaltsperre

| esco-Nr. | ME | DIN | Farbe | Variante |
|-----------|-------|-----|-------|----------|
| 70-839744 | VE 10 | L+R | blank | V.02 |
| 70-851477 | VE 10 | L+R | blank | V.01 |

Achtung: enthält 9 mm Schließstück.

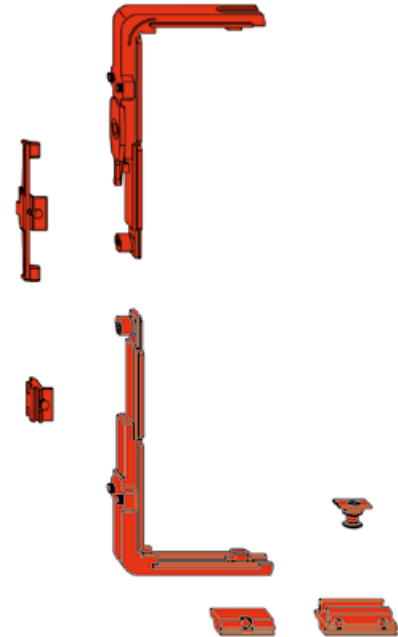

Eckumlenkung MV-Set

| esco-Nr. | ME | DIN | Farbe | Variante |
|-----------|-------|-----|-------|----------|
| 70-839760 | VE 20 | L+R | blank | V.02 |
| 70-728110 | VE 20 | L+R | blank | V.01 |

Achtung: enthält 9 mm Schließstück.

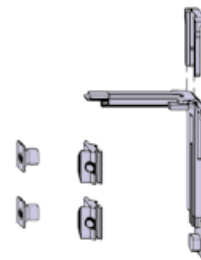

TF Scherenführung 500

| esco-Nr. | ME | DIN | Farbe |
|-----------|-------|-----|-------|
| 70-852406 | VE 10 | L+R | blank |



TF Scherenführung 735

| esco-Nr. | ME | DIN | Farbe |
|-----------|-------|-----|-------|
| 70-852392 | VE 10 | L+R | blank |



Axer 500 vormontiert

| esco-Nr. | ME | DIN | Farbe |
|-----------|-------|-----|-------|
| 70-851906 | VE 10 | L | blank |
| 70-851914 | VE 10 | R | blank |





T 600-10 TF - 10ER GARNITUR

Tilt-First - Axer / Bandseite



Axer 735 vormontiert

| esco-Nr. | ME | DIN | Farbe |
|-----------|-------|-----|-------|
| 70-851922 | VE 10 | L | blank |
| 70-851930 | VE 10 | R | blank |



Eckband vormontiert mit Stellstück

| esco-Nr. | ME | DIN | Farbe |
|-----------|-------|-----|-------|
| 70-851957 | VE 10 | L | blank |
| 70-851965 | VE 10 | R | blank |



Ecklager vormontiert

| esco-Nr. | ME | DIN | Farbe |
|-----------|-------|-----|-------|
| 70-851973 | VE 10 | L | blank |
| 70-851981 | VE 10 | R | blank |



Aufrüst-Set 130 kg für Flügelgewicht > 100 kg - 130 kg bei Drehflügel > 80 kg - 130 kg bestehend aus: Lastabtragung und Rahmenlager

| esco-Nr. | ME | DIN | Farbe |
|-----------|-------|-----|-------|
| 70-852007 | VE 10 | L | blank |
| 70-852015 | VE 10 | R | blank |



Größenabhängige bzw. zusätzlich erforderliche Bauteile finden Sie im Anhang.



T 600-10 DE - 10ER GARNITUR

Dreh - Verschlussseite

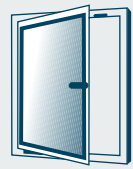

Verschlussseite

FB < 1300 mm

| esco-Nr. | ME | DIN | Farbe | Variante |
|-----------|-------|-----|-------|----------|
| 71-729264 | VE 10 | L+R | blank | V.01 |
| 71-729493 | VE 10 | L+R | blank | V.02 |

Achtung: enthält 9 mm Schließstück.

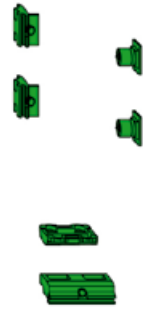

Verschlussseite mit Zentralverschluss

FB > 1300 mm

| esco-Nr. | ME | DIN | Farbe | Variante |
|-----------|-------|-----|-------|----------|
| 71-729272 | VE 10 | L+R | blank | V.01 |
| 71-729507 | VE 10 | L+R | blank | V.02 |

Achtung: enthält 9 mm Schließstück.

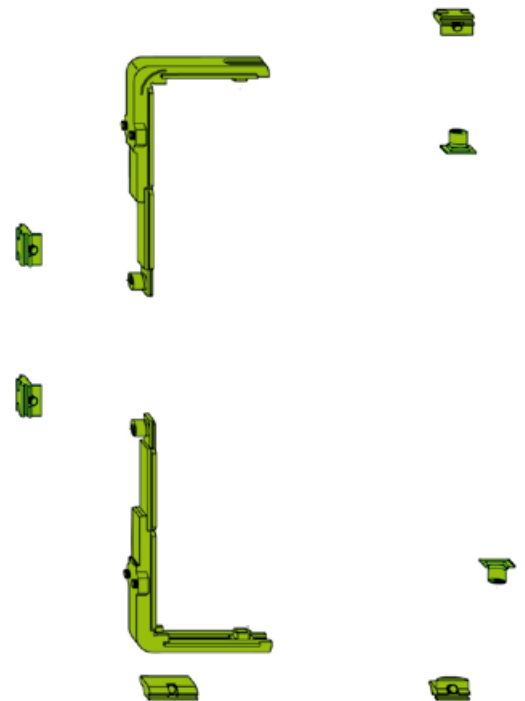

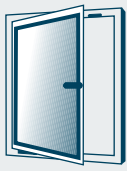

T 600-10 DE - 10ER GARNITUR



Dreh - Bandseite

Falzaxer vormontiert

| esco-Nr. | ME | DIN | Farbe |
|-----------|-------|-----|-------|
| 71-852295 | VE 10 | L | blank |
| 71-852309 | VE 10 | R | blank |



Falzaxerband vormontiert

| esco-Nr. | ME | DIN | Farbe |
|-----------|-------|-----|-------|
| 71-852317 | VE 10 | L+R | blank |



Eckband vormontiert mit Stellstück

| esco-Nr. | ME | DIN | Farbe |
|-----------|-------|-----|-------|
| 70-851957 | VE 10 | L | blank |
| 70-851965 | VE 10 | R | blank |



Ecklager vormontiert

| esco-Nr. | ME | DIN | Farbe |
|-----------|-------|-----|-------|
| 70-851973 | VE 10 | L | blank |
| 70-851981 | VE 10 | R | blank |



Aufrüst-Set 130 kg
für Flügelgewicht > 100 kg - 130 kg
bei Drehflügel > 80 kg - 130 kg
bestehend aus:
Lastabtragung und Rahmenlager

| esco-Nr. | ME | DIN | Farbe |
|-----------|-------|-----|-------|
| 70-852007 | VE 10 | L | blank |
| 70-852015 | VE 10 | R | blank |



Größenabhängige bzw. zusätzlich erforderliche Bauteile finden Sie im Anhang.



Alternative mit durchgehender Treibstange

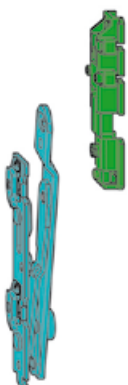
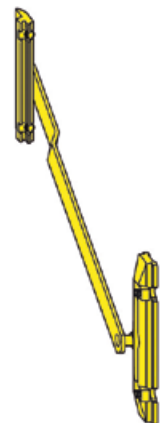
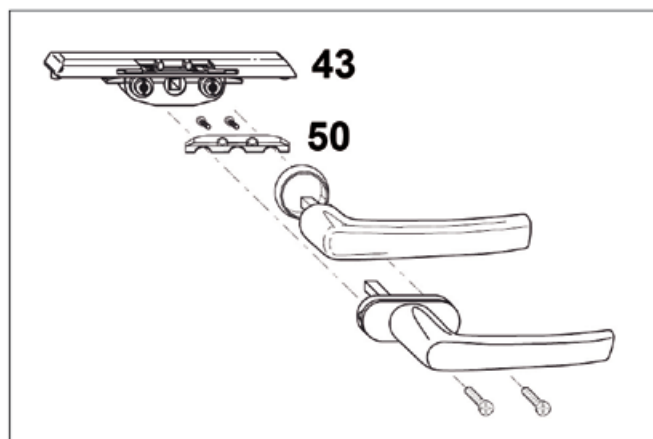
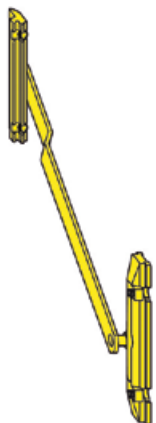
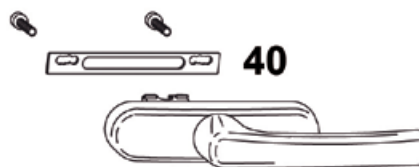
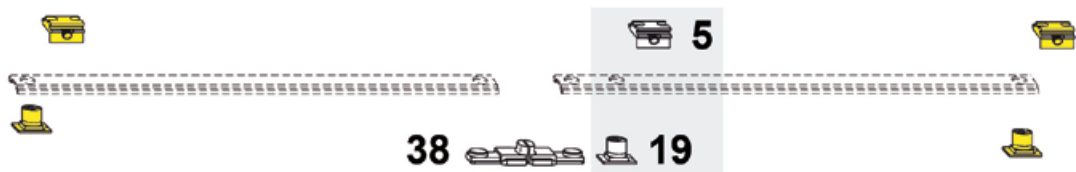
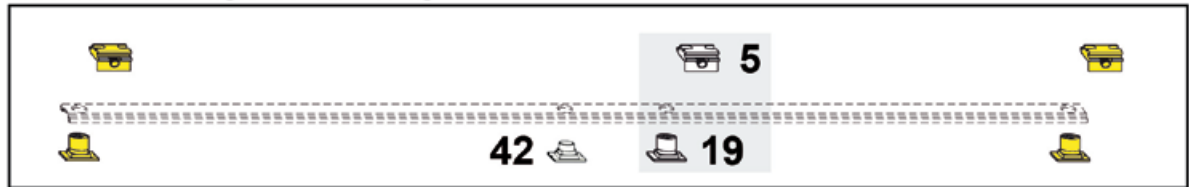



T 600-10 K - 10ER GARNITUR

Kipp - Einzelteile



K-Grundgarnitur

| esco-Nr. | ME | DIN | Farbe | Variante |
|-----------|-------|-----|-------|----------|
| 72-839752 | VE 10 | L+R | blank | V.02 |
| 72-853496 | VE 10 | L+R | blank | V.01 |

Achtung: enthält 9 mm Schließstück.

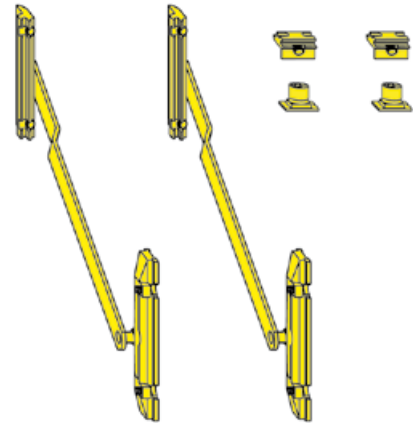

Falzaxer vormontiert

| esco-Nr. | ME | DIN | Farbe |
|-----------|-------|-----|-------|
| 71-852295 | VE 10 | L | blank |
| 71-852309 | VE 10 | R | blank |

Bei Kipp 1 x DIN L und 1 x DIN R erforderlich.



Falzaxerband vormontiert

| esco-Nr. | ME | DIN | Farbe |
|-----------|-------|-----|-------|
| 71-852317 | VE 10 | L+R | blank |

Bei Kipp 2 x erforderlich.



Größenabhängige bzw. zusätzlich erforderliche Bauteile finden Sie im Anhang.



Schließstück

| esco-Nr. | ME | DIN | Farbe | Höhe | Variante |
|-----------|--------|-----|-------|------|----------|
| 70-712310 | VE 100 | L+R | blank | 8 mm | V.02 |
| 70-728420 | VE 100 | L+R | blank | 9 mm | V.02 |

| esco-Nr. | ME | DIN | Farbe | Höhe | Variante |
|-----------|--------|-----|-------|------|----------|
| 70-850381 | VE 100 | L+R | blank | 8 mm | V.01 |
| 70-728071 | VE 100 | L+R | blank | 9 mm | V.01 |



5

Schließer steckbar

| esco-Nr. | ME | DIN | Farbe | Variante |
|-----------|--------|-----|-------|-----------|
| 70-712728 | VE 100 | L+R | blank | V.01/V.02 |



19

Eckumlenkung MV-Set

| esco-Nr. | ME | DIN | Farbe | Variante |
|-----------|-------|-----|-------|----------|
| 70-839760 | VE 20 | L+R | blank | V.02 |
| 70-728110 | VE 20 | L+R | blank | V.01 |

Achtung: enthält 9 mm Schließstück.

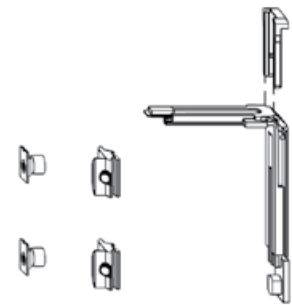

25

Drehbegrenzer-Set

unbedingt erforderlich für Flügelbreiten ≥ 1200 mm

bestehend aus:

Flügelanschlag, Rahmenlager, Drehbegrenzerarm

| esco-Nr. | ME | DIN | Farbe |
|-----------|-------|-----|-------|
| 70-852023 | VE 10 | L+R | blank |

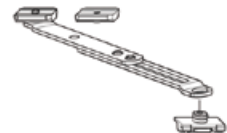

29

Mittelschließer

| esco-Nr. | ME | DIN | Farbe | Variante |
|-----------|-------|-----|-------|----------|
| 70-852236 | VE 10 | L+R | blank | V.02 |
| 70-852244 | VE 10 | L+R | blank | V.01 |

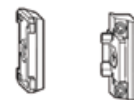

30

Die Mittelverschlüsse horizontal und vertikal sind entsprechend der Profilstabilität und der jeweiligen Beanspruchungsgruppe ab 1000 mm - 1400 mm FB bzw. FH einzusetzen.

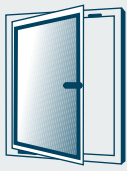

ZUSATZTEILE

größenabhängig



Zweitschere

| esco-Nr. | ME | DIN | Farbe | Typ | Variante |
|------------------|-------|-----|-------|-----|----------|
| 70-712698 | VE 10 | L+R | blank | DK | V.02 |
| 70-730033 | VE 10 | L+R | blank | DK | V.01 |

Erforderlich für Flügelbreiten 1300 - 1600 mm.

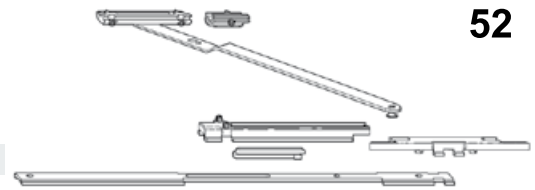

Zweitschere TF

| esco-Nr. | ME | DIN | Farbe | Typ | Variante |
|------------------|-------|-----|-------|-----|----------|
| 70-853470 | VE 10 | L+R | blank | TF | V.02 |
| 70-853488 | VE 10 | L+R | blank | TF | V.01 |

Erforderlich für Flügelbreiten 1300 - 1600 mm.

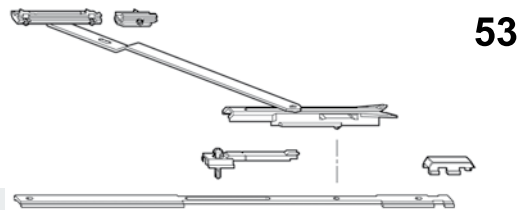

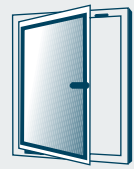

Aufsatzgetriebe RotoLine 26

| esco-Nr. | ME | DIN | Farbe |
|-----------|-------|-----|----------|
| 70-839884 | VE 10 | L+R | silber |
| 70-839892 | VE 10 | L+R | RAL 9016 |



Aufsatzgetriebe RotoLine 26 abschließbar

| esco-Nr. | ME | DIN | Farbe |
|-----------|-------|-----|----------|
| 70-712876 | VE 10 | L+R | silber |
| 70-712884 | VE 10 | L+R | RAL 9016 |

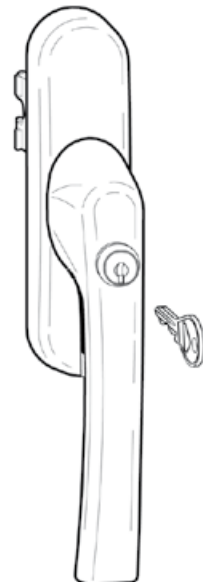

Aufsatzgetriebe RotoLine 26 TF abschließbar

| esco-Nr. | ME | DIN | Farbe |
|-----------|-------|-----|----------|
| 70-839922 | VE 10 | L+R | silber |
| 70-839930 | VE 10 | L+R | RAL 9016 |

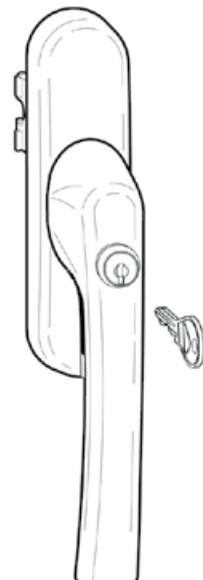



GETRIEBE

und Zubehör



Steckgetriebe RotoLine 26

| esco-Nr. | ME | DIN | Farbe |
|-----------|-------|-----|----------|
| 70-853658 | VE 10 | L+R | silber |
| 70-853623 | VE 10 | L+R | RAL 9016 |

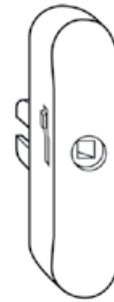

Steckgriff RotoLine

| esco-Nr. | ME | DIN | Farbe |
|-----------|-------|-----|--------------|
| 70-853666 | VE 10 | L+R | natur Silber |



Mitnehmerset

für RotoLine Aufsatzgetriebe

| esco-Nr. | ME | DIN | Farbe | Variante |
|-----------|-------|-----|-------|-----------|
| 70-728411 | VE 10 | L+R | blank | V.01/V.02 |

Zwingend erforderlich bei Dreh/Kipp Fenstern mit Mittelverschluss (waagrecht), bzw. bei Dreh und Kipp Fenstern mit Zentralverschluss.

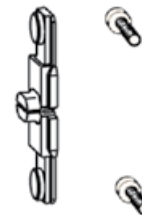

38

Mitnehmerbolzen steckbar

| esco-Nr. | ME | DIN | Farbe | Variante |
|-----------|--------|-----|-------|-----------|
| 70-712620 | VE 100 | L+R | blank | V.01/V.02 |

Nur einsetzbar bei Dreh/Kipp Fenstern ohne Mittelverschluss (waagrecht), bzw. bei Dreh und Kipp Fenstern ohne Zentralverschluss.



42

Getriebeabstützung

| esco-Nr. | ME | DIN | Farbe |
|-----------|--------|-----|-------|
| 70-712639 | VE 100 | L+R | blank |

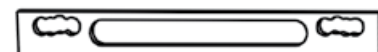

40

Flachkopfschrauben M 5 x 12

| esco-Nr. | ME | DIN | Farbe |
|-----------|--------|-----|-------|
| 70-712647 | VE 100 | L+R | blank |



41

Erforderlich bei Verwendung von Mitnehmerbolzen steckbar (Pos. 42) zur Getriebebefestigung.



Einlassgetriebe

für Fenstergriffe mit 7 mm Vierkant und 24 mm Vierkantlänge,
10 mm Nocken (kompatibel mit herkömmlichen Fenstergriffen)

| esco-Nr. | ME | DIN | Farbe | Variante | Ausführung |
|-----------|-------|-----|-------|-----------|-------------------|
| 70-712655 | VE 10 | L+R | blank | V.01/V.02 | ohne Schaltsperre |
| 70-728454 | VE 10 | L+R | blank | V.01/V.02 | mit Schaltsperre |

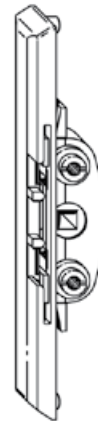

Rosettenloser Griff RotoLine

| esco-Nr. | ME | DIN | Farbe |
|-----------|-------|-----|----------|
| 70-712906 | VE 10 | L+R | silber |
| 70-712914 | VE 10 | L+R | RAL 9016 |

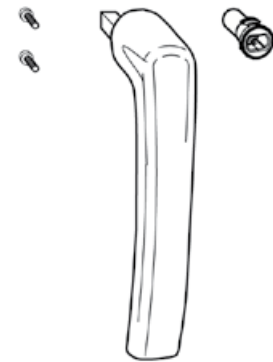

Rosettenloser Griff RotoLine abschließbar

| esco-Nr. | ME | DIN | Farbe |
|-----------|-------|-----|----------|
| 70-712930 | VE 10 | L+R | silber |
| 70-712949 | VE 10 | L+R | RAL 9016 |

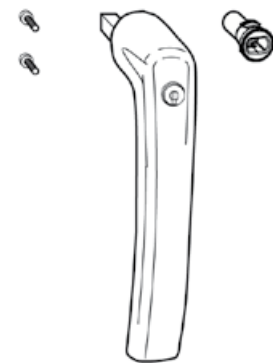

Ring für rosettenlosen Griff

| esco-Nr. | ME | DIN | Farbe |
|-----------|-------|-----|----------|
| 70-712965 | VE 10 | L+R | silber |
| 70-712973 | VE 10 | L+R | RAL 9016 |





GETRIEBE

und Zubehör



Montageplatte für Einlassgetriebe

in Verbindung mit rosettenlosem Griff

| esco-Nr. | ME |
|----------|----|
|----------|----|

| | |
|-----------|-------|
| 70-728438 | VE 10 |
|-----------|-------|

Abzugschlüssel für rosettenlosen Griff

zur Demontage der Transportsicherung

| esco-Nr. | ME | DIN |
|----------|----|-----|
|----------|----|-----|

| | | |
|-----------|-------|-----|
| 70-853682 | VE 10 | L+R |
|-----------|-------|-----|



50





Drehsperre mit Zylinderschloss

Bei abgeschlossener Drehsperre kann der Flügel nur in Kippstellung bedient werden. Die Drehstellung ist gesperrt.
mit 1 Schlüssel und 2 Schrauben

| esco-Nr. | ME | DIN | Farbe | Variante |
|-----------|-------|-----|----------|-----------|
| 70-727792 | VE 20 | L+R | silber | V.01/V.02 |
| 70-839710 | VE 20 | L+R | RAL 9016 | V.01/V.02 |

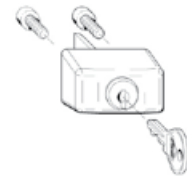

Schlüssel

für Drehsperre mit Zylinderschloss

| esco-Nr. | ME | Farbe | Variante |
|-----------|-------|-------|-----------|
| 70-735450 | VE 10 | blank | V.01/V.02 |



Schließplatte

für Drehsperre mit Zylinderschloss
mit 2 Senkschrauben M5x16

| esco-Nr. | ME | DIN | Farbe | Variante |
|-----------|-----|-----|-------|-----------|
| 70-735442 | St. | L+R | blank | V.01/V.02 |



Schnäpperset

mit Gehäuse, Zapfen, Unterlage und 3 Senkblechschrauben

| esco-Nr. | ME | DIN |
|-----------|-------|-----|
| 70-839701 | VE 20 | L+R |

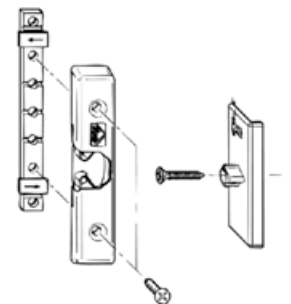

Spaltlüfterset

| esco-Nr. | ME | DIN |
|-----------|-------|-----|
| 70-853607 | VE 10 | L+R |

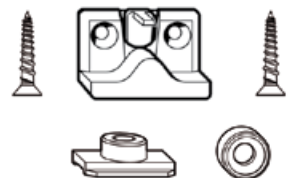

Kippweitenbegrenzer bei Flügelhöhen ≤ 800 mm

| esco-Nr. | ME | DIN |
|-----------|-------|-----|
| 70-852350 | VE 10 | L+R |





ZUBEHÖR

Treibstange, Lehren



Treibstange

für tiefe C-Nut

| esco-Nr. | ME | DIN | Farbe | Länge |
|-----------|------|-----|-------|---------|
| 70-712833 | Stab | L+R | blank | 6 Meter |



Lehre

für Getriebe, Treibstange und Drehsperre

| esco-Nr. | ME |
|-----------|-----|
| 91-633992 | St. |

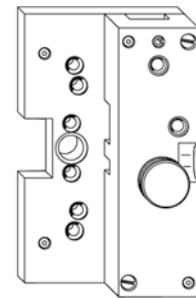

Lehre

für Treibstange Ø 6 mm

| esco-Nr. | ME |
|-----------|-----|
| 91-862410 | St. |



Lehre

für Axer, Zweitschere, Schließstück

| esco-Nr. | ME |
|-----------|-----|
| 91-852945 | St. |

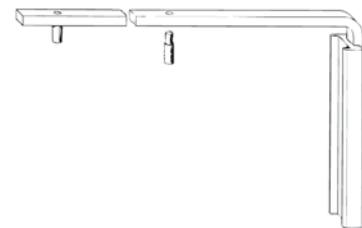

Lehre

für Drehbegrenzer

| esco-Nr. | ME |
|-----------|-----|
| 91-634077 | St. |



Lehre

für Treibstange Ø 10 mm

| esco-Nr. | ME |
|-----------|-----|
| 91-852970 | St. |

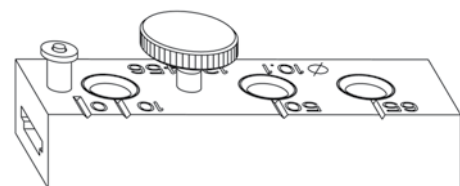

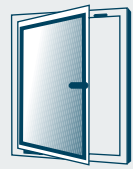

Lehre für Einlassgetriebe

esco-Nr. ME

91-634069 St.

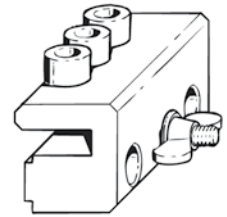

Lehre für Aufsatzgetriebe

esco-Nr. ME

91-852996 St.

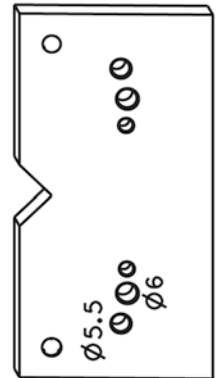

Lehre für Einlassgetriebe und rosettenlosen Griff

esco-Nr. ME

91-852953 St.

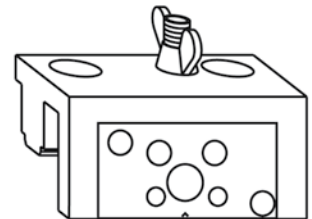

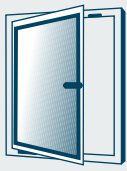

ZUBEHÖR

Stanzen



Komfortstanze PS4 G Ø 10 mm

Pneumatische Stanze zum Ablängen und Lochen der Treibstange

esco-Nr. ME

94-754897 St.



Standardlineal

mit Schieber und Winkel

esco-Nr. ME

94-754919 St.

Lineal Axer 370/390

esco-Nr. ME

94-754927 St.

Stanze Einlassgetriebe und 3-er Loch

auf Tischgestell montiert

1 Stanze für 3-er Griffloch (Kippkonstruktion)

1 Druckübersetzer

1 Stanze für Einlassgetriebebochung

1 Messeinrichtung

2 Fußsteuerungen

1 Luftschlauch mit Pistole

esco-Nr. ME

94-862258 St.

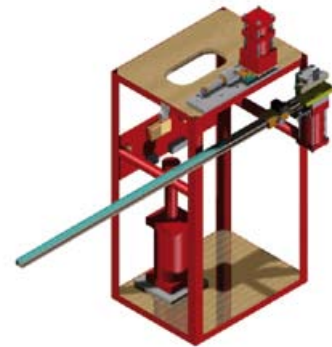

Umbausatz 3-er Lochbild

esco-Nr. ME

94-862266 St.

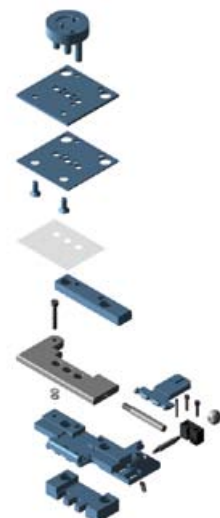

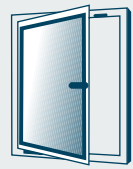

E-Tec Drive

verdeckt liegender Fensterantrieb, der den Zentralverschluss betätigt ohne Netzteil und Kabel

| | |
|----------------------------|--|
| Versorgungsspannung | 24 V DC \pm 5 % stabilisiert |
| Nennstromaufnahme | ca. 15 mA Leerlauf max. 500 mA Ver-/Entriegeln ca. 120 mA Kippen |
| Schutzart | IP 20 |
| Öffnungsweite | 120 mm |
| Beschlagshub | 16 - 36 \pm 2 mm |
| Länge | 335 mm |
| Breite | 18 mm |
| Höhe | 30 mm |
| Flügelgewicht | max. 130 kg |
| Flügelhöhe | > 600 mm |



| esco-Nr. | ME | DIN |
|-----------|-----|-----|
| 72-853704 | St. | L |
| 72-853712 | St. | R |

Netzteil 24 V

für E-Tec Drive

| esco-Nr. | ME |
|-----------|-----|
| 72-853720 | St. |

Kabel

für E-Tec Drive

| esco-Nr. | Farbe | Länge |
|-----------|---------|-------|
| 72-853755 | schwarz | 6 m |

Montageset

für T 540-6 / T 540-10

| esco-Nr. | ME |
|-----------|-----|
| 72-853771 | St. |

esco NL Berlin

Am Jägerberg 3
16727 Velten
Tel.: 0 33 04 / 39 95-0
Fax: 0 33 04 / 39 95-55

esco NL Frankfurt

An den drei Hasen 22a
61440 Oberursel/Ts.
Tel.: 0 61 71 / 2 06 03-0
Fax: 0 61 71 / 2 06 03-99

esco Polska SP.z.o.o.

Ul. Sterdynska 1
PL-03797 Warszawa
Tel.: +48 / 22-6 79 25 22
Fax: +48 / 22-6 78 56 67

esco NL Chemnitz

An der Wiesenmühle 11
09224 Chemnitz
Tel.: 03 71 / 8 15 60-0
Fax: 03 71 / 8 15 60-69

esco Austria GmbH

Nordstraße 8
A-5301 Eugendorf
Tel.: +43 (0)6225 / 70030
Fax: +43 (0)6225 / 70030-26

esco Russland

Pryanishnikova 23A
127550 Moscow
Tel.: +7 495 9379 535
Fax: +7 495 9379 536

esco NL Erfurt

Mielestraße 3
99334 Ichtshausen
Tel.: 03 62 02 / 2 89-0
Fax: 03 62 02 / 2 89-30

esco Metallbausysteme GmbH

Dieselstraße 2 | D-71254 Ditzingen | Tel.: +49 (0)7156 3008-0 | Fax: +49 (0)7156 3008-600
info@esco-online.de | www.esco-online.de

