

Verriegelung des Scherenbolzens durch Inbusschlüssel SW4 (siehe Montageanleitung Bl. 1 Pkt. 14)

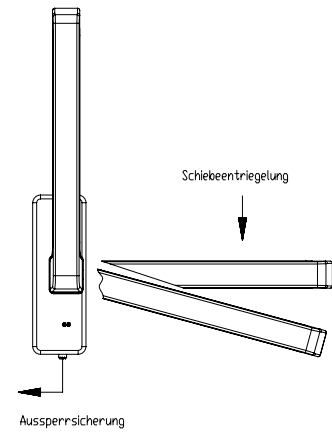

Schema A

Schiebeflügel mit Festverglasung

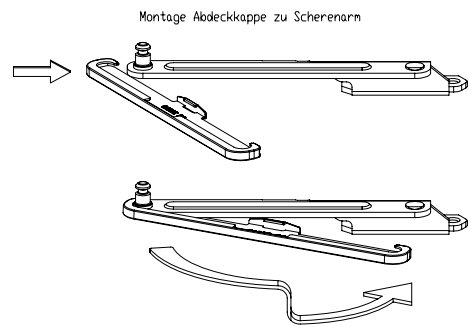
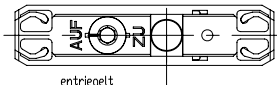
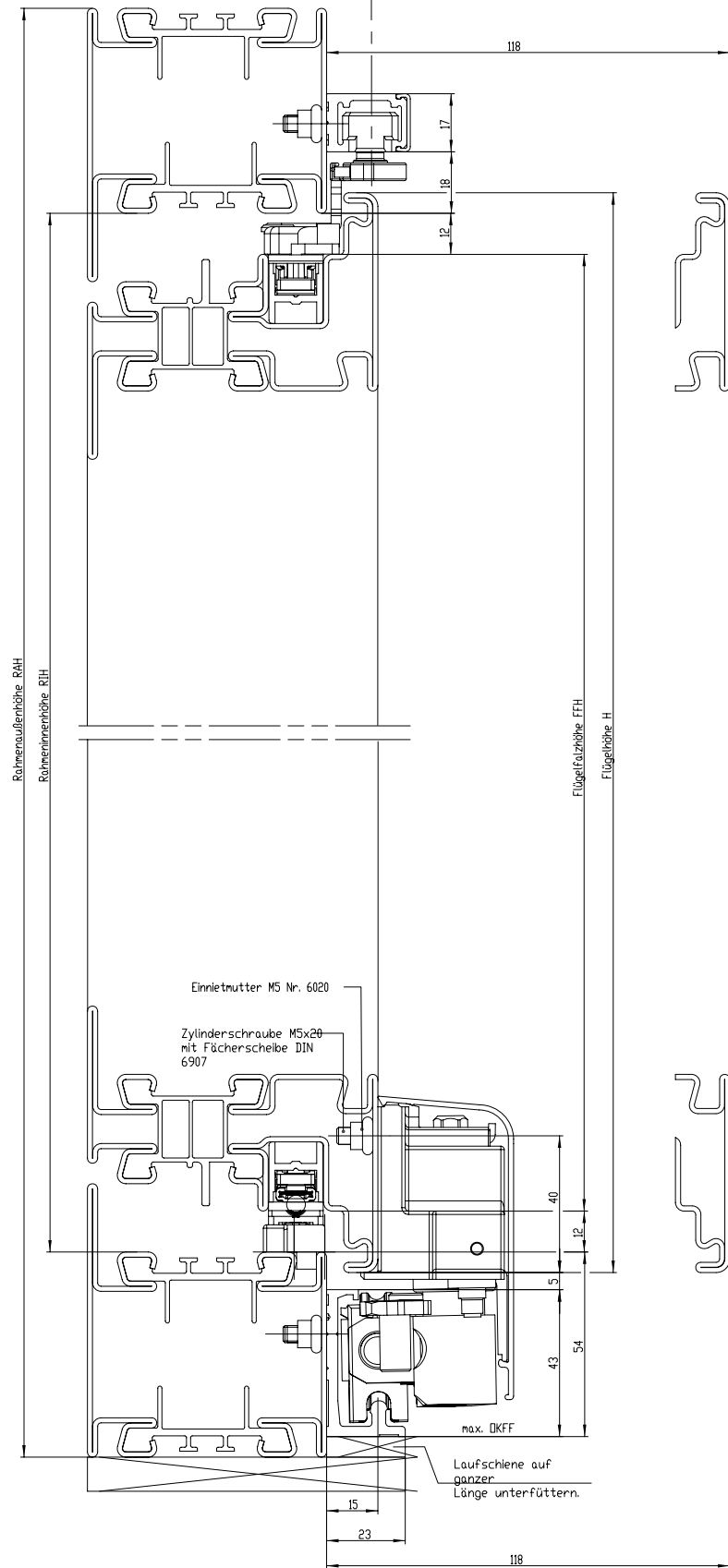
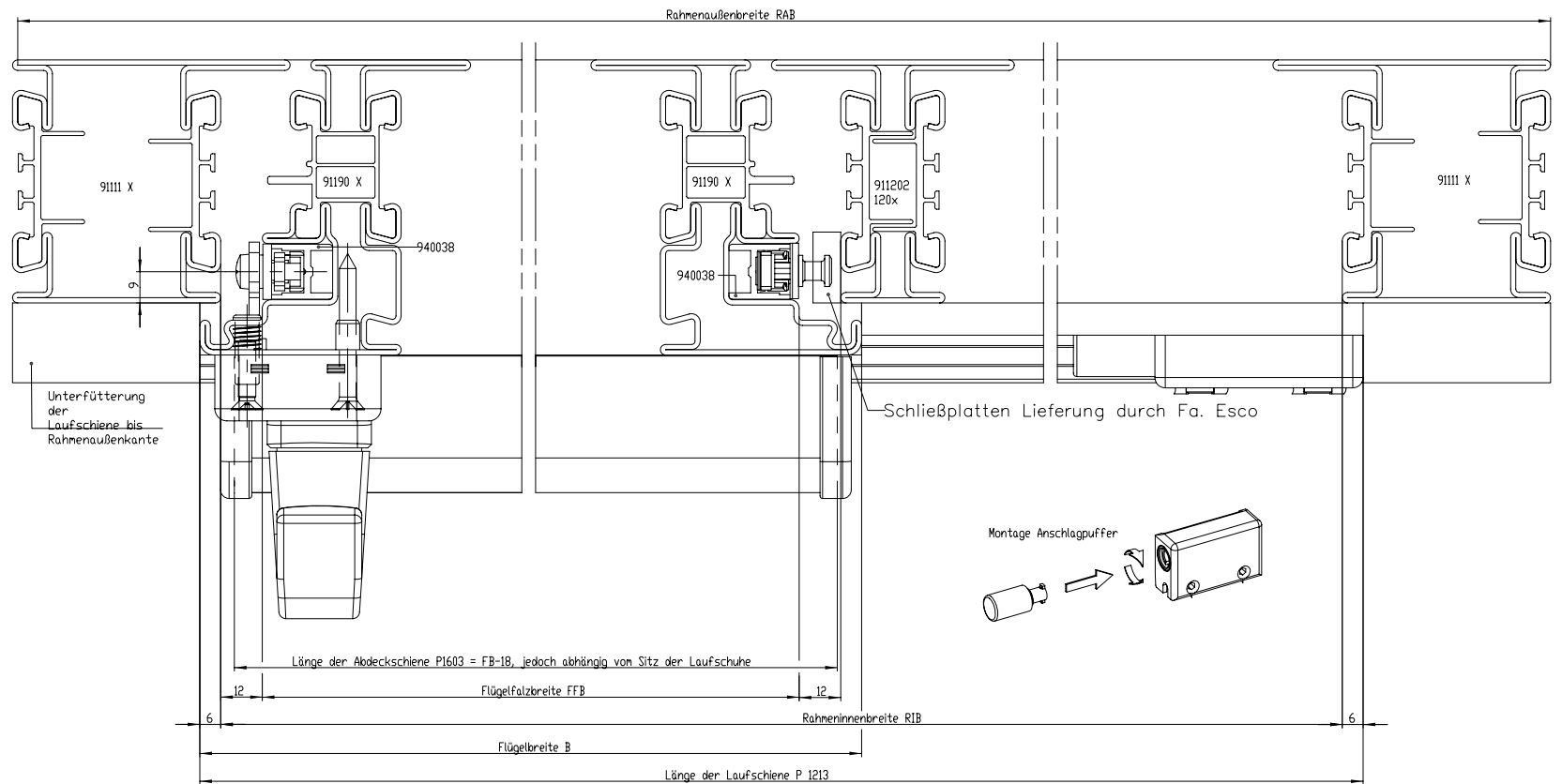

Bohrbild für Getriebedrehgriff mit Bohrlehre und Frässhablone

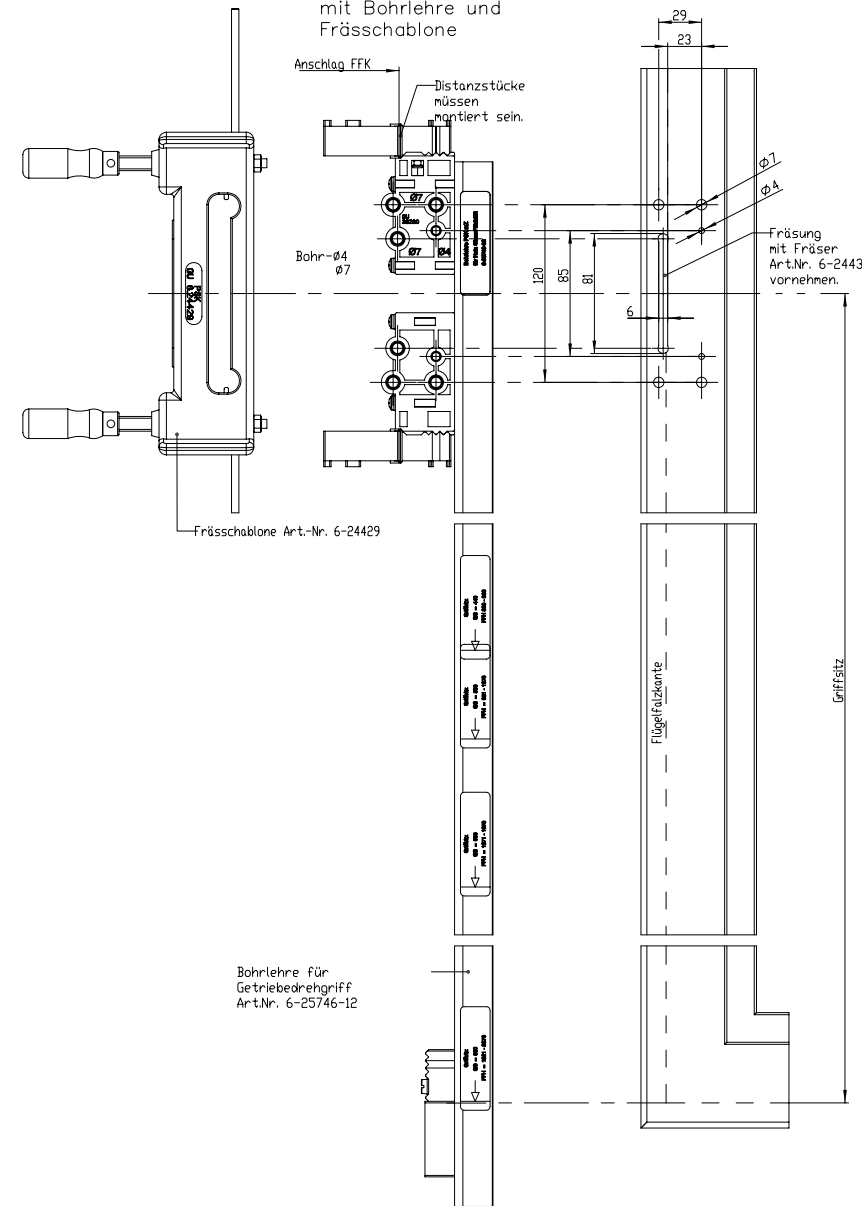

Schließ- und Rastplatten auf Rameninnenkante vermaßt.

Klammerwerte entsprechen Flügelaußenmaß.

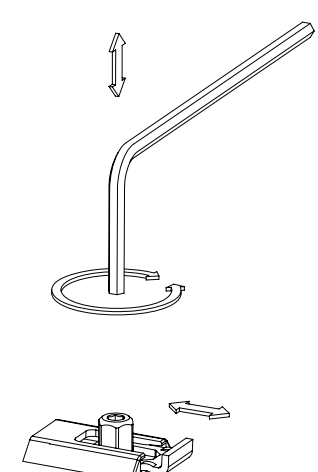
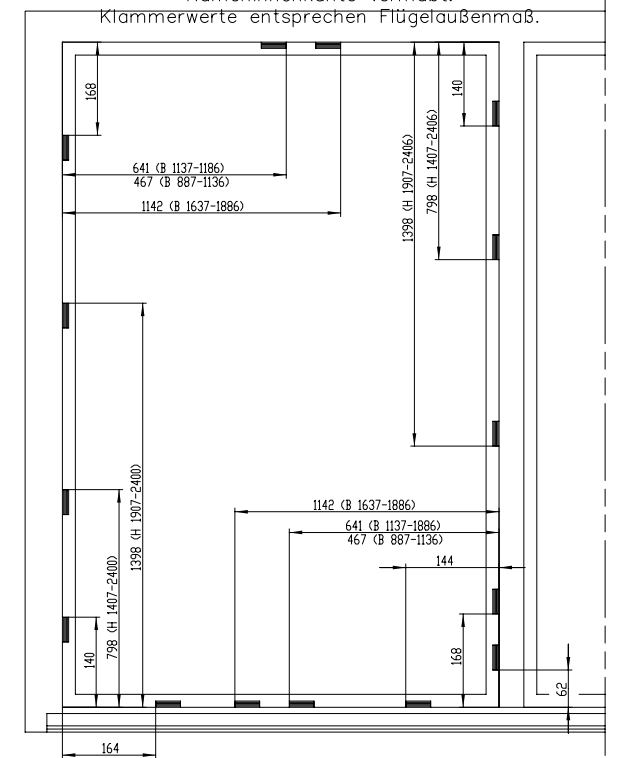

Schema A (1s)

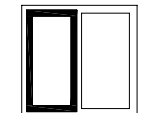

Schiebeflügel / Festverglasung

Schema K



Schiebeflügel / Drehflügel mit Mittelposten

2 Schiebeflügel / Festverglasung (1x 1s und 1x rs)



Parallelschiebe - Kippbeschlag G.U-968 / 200 mZ
Eingebaut in Profilserie Ferro-Waline 70
Nutlage 9 mm

	Zeichn. No.	Level	releasd.	Scale	1	Modifikation 1 Drawing No. 0-45235-BT Sheet 2/2
	Mod. No.	Ver.	---	%		
	Draft	02.12.08	Mo			