

Bsp.: Bei Flügelhöhe 1100mm - gewünschte Öffnungsweite 620mm ist zu erreichen mit Anschlagmaß x=495mm. Zulässige Gewicht des Flügels: bis 30kg.

### Bestellbedarf

Pos.	STK.		Ident-Nr.	Verpackungseinheit (STK)
1	2	Sicherheitsschere Nr.35 für Öffnungsweiten ab 370mm	14499	10

Flügel-/Rahmenunterlagen nach Bedarf, siehe Zeichnungs Nr.:  
 41312-0-002 Zuordnung der Unterlagen LM-Profile;  
 41312-0-003 Zuordnung der Unterlagen Kunststoffprofile;

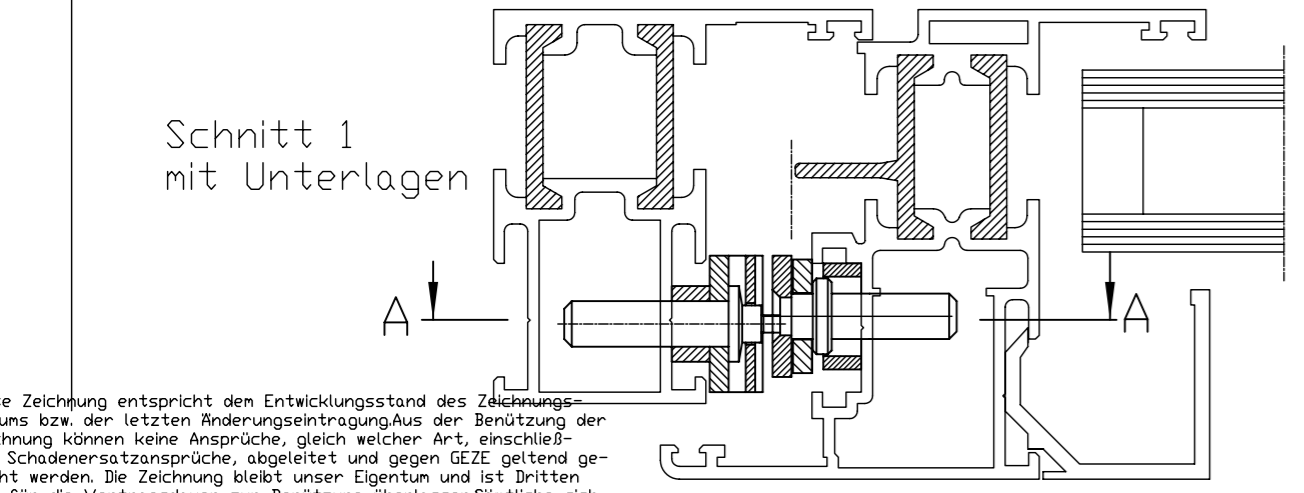
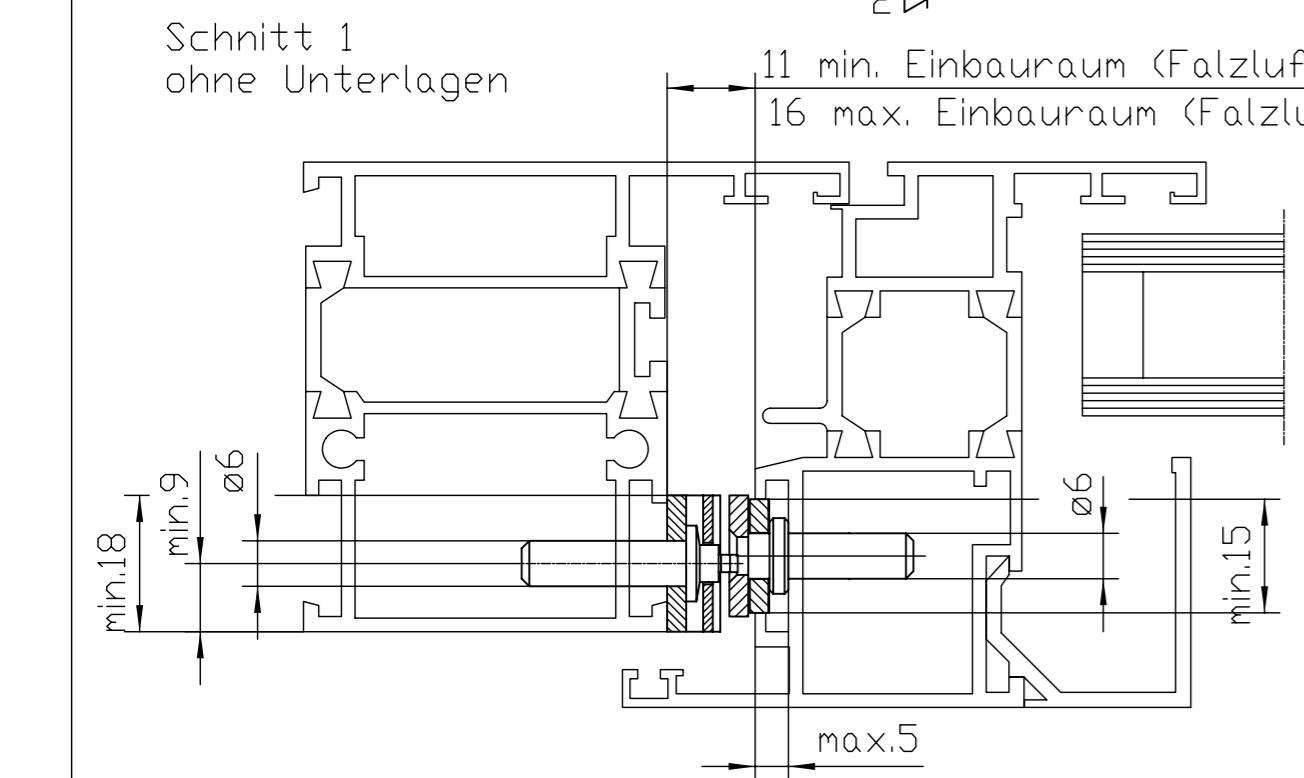

### Unterlagen

Ident Nr. Abmess.	Ident Nr. Abmess.
09321 53x12x9	29334 71x14x3
25635 53x12x8	29335 71x10x5
13305 53x12x7	30383 71x20x3(4,5) (f.Schrägfalz)
09325 53x14x5	09328 90x10x5
09324 53x14x4	09326 90x8x3

Flügelunterlagen für Rahmen und Flügel verwendbar  
 Rahmenunterlagen

### Anwendungsbereich

Für vertikal eingebaute Kippfenster mit Oberlichtscheren oder Ketten- und direkt eingebauten E-Antrieben.  
 Flügelhöhe: min. 300mm  
 Falzluf: min. 11mm  
 Falztiefe: min. 18mm

Zul. Flügelgewicht und Anschlagmaße: siehe Diagramm.  
 Es sind 2 Sicherheitsscheren pro Fenster zu montieren.

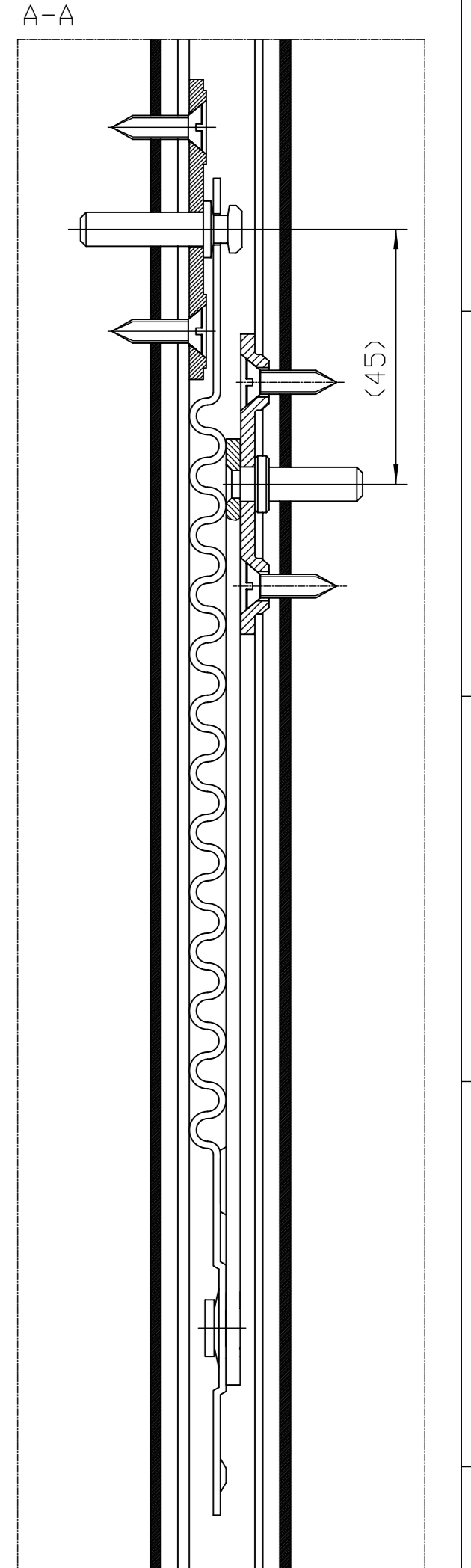

Benennung		Sicherheitsschere Nr. 35 fuer Öffnungsweiten ab 370mm		Material Nr.	
Ersatz für:		Ersetzt durch:		alte techn.Nr.	
Datum		Name		Blatt / von	
2001/02/02		tom14		1 / 1	
Bearb.		Norm		Zeichnungs Nr.	
2001/02/02		42479		41312-9-0955	
1997/12/10		*		Maßstab 1:1	
Vers.		Datum		Name	
02		2001/02/02		tom14	
01		1998/03/05		tom16	
00		1997/12/10		tom16	

GEZE GEZE GmbH  
 P.O. Box 13 63  
 71226 Leonberg  
 Germany

Diese Zeichnung entspricht den Entwicklungsstand des Zeichnungsdatums bzw. der letzten Änderungseintragung. Aus der Benützung der Zeichnung können keine Ansprüche, gleich welcher Art, einschließlich Schadensersatzansprüche, abgeleitet und gegen GEZE geltend gemacht werden. Die Zeichnung bleibt unser Eigentum und ist Dritten nur für die Vertragsdauer zur Benützung überlassen. Sämtliche sich aus der Zeichnung ergebende Ansprüche stehen ausschließlich GEZE zu. Ohne vorherige Zustimmung von GEZE darf diese Zeichnung weder vervielfältigt noch Dritten zugänglich gemacht werden.